

REGLAMENTO PARTICULAR

II AUTOCROSS CIRCUITO LA DEHESA 2022

CLUB ORGANIZADOR:

CD AUTOCLUB LA DEHESA

FECHA: 15 DE OCTUBRE DE 2022



PROGRAMA HORARIO

FECHA	HORA INICIO	HORA FINALIZACIÓN	LUGAR	ACTO A REALIZAR
Lunes 26 de Septiembre	21:00		Secretaría yweb Escudería y FACM	Publicación Reglamento / Comienzo inscripción
Miércoles 12 de Octubre		20:00	Secretaría	Cierre inscripción
Jueves 13 de Octubre	20:00		Secretaría yweb Escudería y FACM	Publicación lista de inscritos
SÁBADO 15 DE OCTUBRE	08:00			Verificaciones Administrativas División I
	08:15			Verificaciones Administrativas División II
	08:30			Verificaciones Administrativas División Car Cross
	08:45			Verificaciones Administrativas División Off-Road Series
	08:15			Verificaciones Técnicas División I
	08:30			Verificaciones Técnicas División II
	08:45			Verificaciones Técnicas División Car Cross
	09:00			Verificaciones Técnicas División Off-Road Series
	09:15			Hora límite para la terminación de las Verificaciones
	09:30		Circuito	Publicación de Autorizados a tomar la salida
	09:45		Circuito	Briefing de pilotos
	10:00		Circuito	Sesión de Calificación
	12:00		Circuito	Semifinales
13:30		Circuito	Finales	
14:00		Circuito	Publicación de resultados	
14:15		Circuito	Entrega de Trofeos	

***Todos los horarios pueden verse sujetos a modificaciones.** A la vista de la lista de inscritos se debería editar un complemento, con el horario definitivo de los entrenamientos, semifinales y finales.

TABLÓN OFICIAL DE AVISOS Y SECRETARIA DE PRUEBA

El 15 de octubre de 2022, se encontrarán dos avisos en las oficinas del circuito, además la secretaria de la prueba se encontrara en la torre de cronometraje, desde las 07:30 de la mañana hasta la finalización de la prueba en el Circuito La dehesa de Alcolea del pinar (Guadalajara).

REGLAMENTACION

La Competición se disputará conforme a lo establecido en las Prescripciones Comunes de los Campeonatos, Copas y Trofeos de la FACM, el Reglamento del Campeonato Castellano-Manchego de Autocross, los Reglamentos Deportivos y Técnicos de Campeonatos de España de Autocross (que sean de aplicación) y al presente Reglamento Particular.

El Código Deportivo Internacional será de aplicación -con carácter prioritario- en los aspectos generales, de procedimiento, reclamaciones y apelaciones.

Esta Competición es puntuable para los Campeonatos:

- CAMPEONATO DE AUTOCROSS DE CASTILLA LA MANCHA

Artículo 1.- Organización

El Club Autoclub la dehesa

Organiza II AUTOCROSS CIRCUITO LA DEHESA que se celebrará el día 15 DE OCTUBRE DE 2022.

La competición queda pendiente del Permiso de Organización **P.O.03-22** emitido por la FACM.

COMITÉ ORGANIZADOR:	Presidente	ALBERTO SÁNCHEZ MARTÍN
	Miembro	JAVIER HERNÁNDEZ DELGADO
	Miembro	DANIEL GALÁN PEREZ
FECHA DE ORGANIZACIÓN		15 DE OCTUBRE DE 2022

	CARGO	NOMBRE	Nº LIC.
CUADRO DE OFICIALES	Comisario Deportivo Presidente	Israel Sierra Robles	CD-08-CM
	Comisario Deportivo Vocal	Wladimir Pastuschuk Estepa	CD-279-M
	Comisario Deportivo Vocal	Yolanda González Estepa	CD-10-M
	Director de Carrera	Daniel Mayan Ameneiro	DC-1279-CAT
	Director Adjunto/Jefe de Seguridad	Por determinar	
	Comisarios Técnicos/Jefe Técnico	Carlos Serrano de Santos	OC-10-CM
	Jefe de Cronometraje	Joan Anton Grustan Vidal	JOB-0002 CAT
	Responsable Comisarios de Ruta	David Sierra Robles	JDA-01-CM

Artículo 2.- Aspirantes

Tendrán la condición de aspirantes, aquellos a los que se refiere el Art.3 de las Prescripciones Comunes de la Federación de Automovilismo de Castilla-La Mancha, estando en posesión de la Licencia de Piloto (P) o Piloto Restringida (PR), expedida en 2022, así como los permisos de participación de un solo evento (PPP y PPPR), y su correspondiente Licencia/Copia de Concursante del año en curso.

Artículo 3.- Vehículos admitidos

DIVISION I

- ✓ **Turismos.-** De acuerdo al Reglamento Técnico específico de la RFE de A.
- ✓ **Prototipos E-1 Nacional.-** De acuerdo al Reglamento Técnico específico para el Grupo Prototipo E1 de la RFE de A.
- ✓ **Prototipos E-2 Nacional.-** De acuerdo al Reglamento Técnico Específico para el Grupo Prototipo E2 de la RFE de A.

DIVISION II

Serán admitidos todos los vehículos de Grupo A, N, R1, R2 o R3 cuya homologación esté en vigor o caducada, de dos ruedas motrices y con una cilindrada máxima corregida de 2.000 cm³. También serán admitidos vehículos sin homologación FIA, pero producidos regularmente en serie y normalmente en venta mediante una red comercial. Deberá tener una carrocería/monocasco, incluyendo puertas, en acero, o en cualquier material producido en grandes cantidades y deberán ser conformes al Reglamento Técnico específico de la RFE de A.

OFF-ROAD SERIES

Serán admitidos todos los vehículos de Grupo N homologados por la FIA, de dos ruedas motrices y de una cilindrada máxima corregida de 2.000 cm³. También serán admitidos vehículos sin homologación FIA pero producidos regularmente en serie y normalmente en venta mediante una red comercial. Deberá tener una carrocería/monocasco, incluyendo puertas, en acero, o en cualquier material producido en grandes cantidades y deberán ser conformes al Reglamento Técnico específico de la RFE de A.

DIVISION Car Cross

Vehículos monoplazas de motor trasero, contruidos y concebidos para la práctica del Autocross, de 2 ruedas motrices, y propulsados por motores atmosféricos, de cuatro cilindros y cuatro tiempos, con una cilindrada máxima de 600 cm³. De acuerdo al Reglamento Técnico específico de la RFE de A.

Todos los participantes inscritos en el Campeonato de FACM, deberán estar en posesión de un Pasaporte Técnico del vehículo proporcionado por la FACM, que deberán descargarse de la web de la entidad, rellenar y llevar consigo a todas las competiciones del Campeonato de Castilla la Mancha en que se participe.

Una vez consignado, en caso de no presentarlo en competiciones posteriores, se le facilitará otro, pero le podrá ser impuesta una penalización según lo dispuesto en el Art. 15 de las Prescripciones Comunes de los Campeonatos, Copas y Trofeos de la FACM.

Artículo 4.- Inscripciones

Fecha y horario límite de la solicitud de inscripción

HASTA LAS 20:00 HORAS DEL MIERCOLES DÍA 12 DE OCTUBRE DE 2022.

Los boletines de inscripción se podrán descargar o rellenar en la página web del autoclub:

www.autoclubladehesa.com

Una vez cumplimentados debidamente, deberán ser enviados junto al justificante de pago de los derechos de inscripción, a partir de la publicación del presente reglamento particular y hasta la fecha límite indicada, mediante correo electrónico a: info@autoclubladehesa.com

Nombre: CD AUTOCLUB LA DEHESA

Dirección: CRTA LUZAGA S/N, ALCOLEA DEL PINAR (GUADALAJARA)

Contacto: ALBERTO 618 163 107, JAVIER 676 490 832

Los derechos de inscripción se fijan en:

Aceptando la publicidad optativa	80€
No aceptando la publicidad optativa	160€

La solicitud de inscripción no será aceptada si no va acompañada de los derechos de inscripción.

La organización devolverá los derechos de inscripción en los casos siguientes:

- Cuando la prueba tenga que ser suspendida por causas de fuerza mayor.
- Cuando sea rechazada la inscripción del participante.

Un Organizador podrá, en base al Art. 3.14.2 del C.D.I., rechazar una inscripción, ya sea a un Competidor o a un equipo determinado, comunicándoselo al interesado al menos el mismo día del cierre de inscripción, justificándolo debidamente.

Artículo 5.- Número de orden

Los participantes deben reservar los espacios descritos a continuación:

TURISMOS

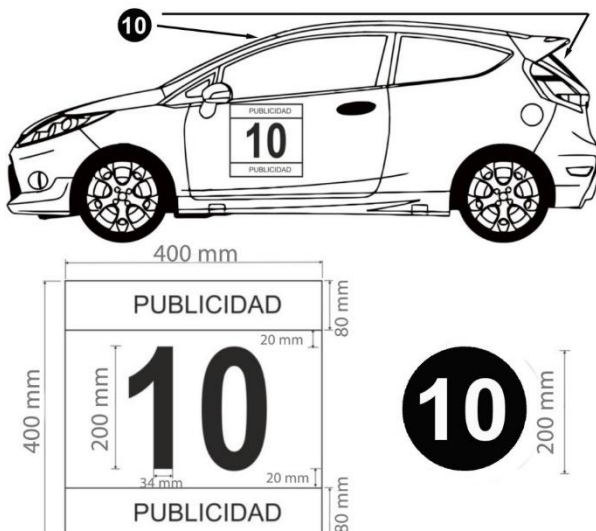

MONOPLAZAS

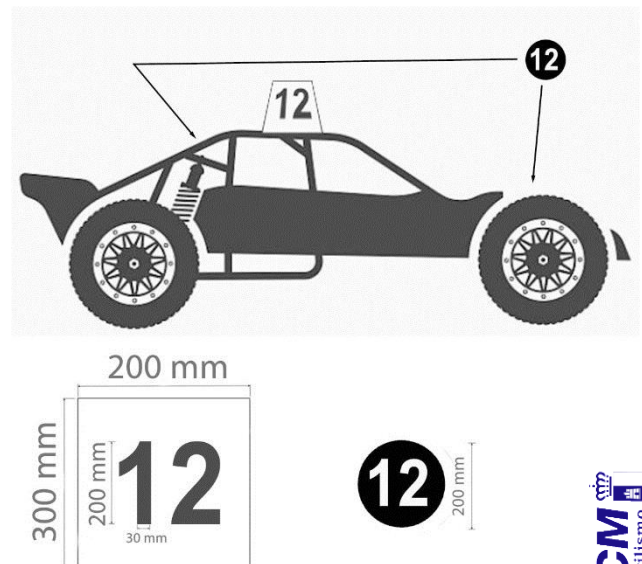

Las dimensiones de los números deberán cumplir con lo indicado en el Artículo 5 del R.D. del Campeonato de Castilla-La Mancha de Autocross

Artículo 5.- Desarrollo de la Competición

Durante el transcurso de la Competición, los Competidores y Pilotos estarán obligados en todo momento a cumplir con lo dispuesto en el Art. 8 del Reglamento Deportivo del Campeonato de Castilla la Mancha de Autocross.

VERIFICACIONES ADMINISTRATIVAS Y TECNICAS

Los vehículos participantes en la prueba deberán presentarse a las verificaciones administrativas y técnicas, con las licencias de Competidor y Piloto y su equipo personal completo en **el Circuito Municipal la Dehesa de Alcolea del Pinar**, a las 08:00 horas del día **15 de OCTUBRE de 2022**, siendo su hora de cierre las 09:30 horas del mismo día.

Los vehículos que se presenten a verificaciones fuera del horario previsto, no serán autorizados a tomar la salida, salvo causa de fuerza mayor acreditada y aceptada por los comisarios deportivos. No obstante, los vehículos que se presenten con un retraso máximo de una hora sobre el horario estipulado, podrán ser verificados previa sanción a criterio de los Comisarios Deportivos. Los casos de fuerza mayor deberán ser comunicados a los Organizadores con tiempo suficiente para que el Colegio de Comisarios Deportivos se pronuncie sobre los mismos.

CIRCUITO

La prueba se desarrollará en el **CIRCUITO MUNICIPAL LA DEHESA** de Alcolea del pinar (Guadalajara), concretamente en la carretera de la piscina municipal.

Coordenadas: 41.041755, -2.469474

El circuito tiene una longitud de 1.130 metros y una anchura media de 14 metros.



La **Sesión de Calificación** comenzarán a partir de las 10.00 horas del día 15 de OCTUBRE de 2022, teniendo una duración de **8 minutos** y con un máximo de OCHO VEHICULOS en pista al mismo tiempo.

Estas mangas se formarán por el orden de la lista de inscritos.
En las mangas clasificatorias, semifinales y final, no podrá haber en pista más de QUINCE VEHICULOS al mismo tiempo y la duración de las mismas será:

- **Semifinales: 8 Vueltas**
- **Finales: 10 Vueltas**

PARRILLAS DE SALIDA

En las Semifinales y Finales, no se podrá exceder de 15 vehículos en pista.
Las parrillas tendrán una composición de 3 - 2 - 3 - 2 - 3 - 2, con una separación entre filas de ocho metros, para lo cual se recomienda que los puestos estén marcados convenientemente.

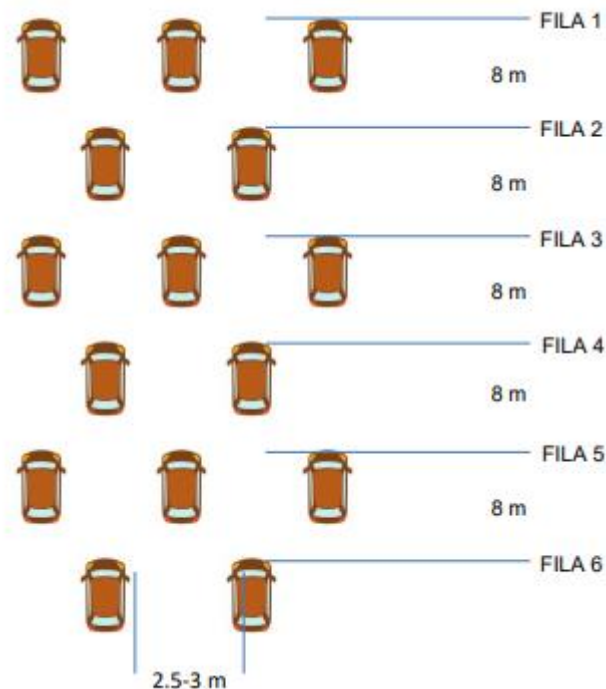

En todas las parrillas de salida el Piloto mejor clasificado podrá elegir lugar en la fila. El segundo Piloto clasificado podrá también escoger entre uno de los dos puestos restantes. Nunca será posible cambiar de fila. En el caso de que un piloto con derecho a elegir posición no se presente a su debido momento en la parrilla, perderá ese derecho, debiéndose situar en el lugar que quede disponible.

Las parrillas de salida serán consideradas como Parque Cerrado.
En el caso que un piloto situado en su posición en la parrilla de salida, no pueda poner en marcha su vehículo por sus propios medios, los Oficiales estarán autorizados a empujarle. Una vez esté en disposición de tomar la salida, el piloto deberá situarse en el último lugar de la parrilla. En el caso que el vehículo

no pueda ponerse en marcha, el vehículo será retirado de la parrilla y conducido a su zona de Parque de Trabajo.

Los Comisarios Deportivos podrán autorizar la salida de un vehículo en las Semifinales que no haya realizado los Entrenamientos Oficiales por causa de fuerza mayor debidamente acreditada, y así entendida por los Comisarios. En este caso, el vehículo ocupará la última posición de la parrilla de salida de las mangas. Igualmente podrán autorizar a tomar la salida a un vehículo en la Final que no haya realizado las Semifinales por causa de fuerza mayor debidamente justificada y siempre considerando esta situación como una Repesca para poder completar la parrilla en la manga Final en el supuesto únicamente, de que no hubiera suficientes vehículos. Dicha decisión será competencia, únicamente, de los Comisarios Deportivos.

En el caso de que un piloto no pudiera presentarse en la parrilla de salida, su puesto será dejado libre, no pudiendo ser ocupado por ningún otro vehículo.

SALIDAS y CRONOMETRAJE

Se define como tomar la salida, estar presente en la parrilla en condiciones de carrera normales, con el motor encendido y el vehículo en condiciones de moverse por sí solo, tomando efectivamente la salida sin asistencia exterior.

Todos los participantes deberán estar en la pre-parrilla de salida 10 minutos antes de su hora teórica de salida, y quedar a disposición de los Oficiales de salida.

Las salidas tendrán el siguiente procedimiento: una vez los vehículos estén situados en la parrilla y exista el OK de Dirección de Carrera, se mostrara una bandera verde agitada y sirena indicando este hecho, inmediatamente se presentara la pancarta de 20 segundos, luego se presentara la pancarta de 5 segundos y se encenderán las luces rojas del semáforo y posteriormente cuando se apague el semáforo rojo, será el momento de la salida.

En el caso de que se deba interrumpir el procedimiento de salida, se mostrara bandera roja.

Todo movimiento de un vehículo antes de que la luz roja se apague, se considerara salida falsa. Los posibles movimientos de los vehículos, serán controlados por jueces de hecho.

En caso de producirse una salida falsa en mangas clasificatorias, semifinales y finales, no se parara la carrera. Siempre que sea posible se avisara al piloto infractor mediante una pancarta de fondo negro y dimensiones 60x80 cm. en la que figurará una letra "F" de color blanco de una altura mínima de 40 cm, acompañada del número del vehículo infractor, y en todos los casos se le penalizará con Driver Through.

En el caso que exista manifiesta y excesiva antelación en la salida falsa, la penalización quedara a criterio de los Comisarios Deportivos. Si por fuerza mayor la salida no pude darse con semáforo, se dará mediante bandera de España.

En caso de utilizar otro sistema de señalización se deberá informar en el Briefing

El cronometraje deberá hacerse siempre vuelta a vuelta y como mínimo a la centésima de segundo con aparatos de identificación automática (transponders), deberá hacerse un doblaje paralelo con cronoprinter o similar. En ambos casos deberán quedar registrados en papel todos los tiempos de ambos cronometrajes.

SESION DE CALIFICACION

La forma de salida de la calificación, será individual y se formarán por el orden de la lista de inscritos, con una duración de ocho minutos, y un máximo de ocho vehículos en pista al mismo tiempo.

SEMIFINALES

Se disputarán a 8 vueltas. No podrá haber en pista más de 15 vehículos al mismo tiempo. Las parrillas de las Semifinales se montarán de acuerdo al cómputo global de los tiempos de la sesión de calificación, alternándose los tiempos, es decir, mejor tiempo a la "Semifinal A", segundo tiempo a la "Semifinal B", y así sucesivamente, de acuerdo al siguiente esquema:

SEMIFINAL "A"

1º 3º 5º
7º 9º
11º 13º 15º
18º 20º
21º 23º 25º
27º 29º

SEMIFINAL "B"

2º 4º 6º
8º 10º
12º 14º 16º
17º 19º
22º 24º 26º
28º 30º

FINALES

Se disputarán a 10 vueltas. No podrá haber en pista más de 15 vehículos al mismo tiempo. Las parrillas de las Finales se montarán de acuerdo a las clasificaciones de las Semifinales, estableciéndose como manga "A" el mejor tiempo total de las dos Semifinales, de acuerdo al siguiente esquema:

FINAL

1ºA 1ºB 2ºA
2ºB 3ºA
3ºB 4ºA 4ºB
5ºA 5ºB
6ºA 6ºB 7ºA
7ºB 8ºA

Para garantizar la igualdad de posibilidades a los participantes, el organizador deberá presentar la pista, especialmente en las Semifinales, en las mejores condiciones de similitud.

INTERRUPCIÓN DE LA COMPETICIÓN

Cuando sea necesario detener los entrenamientos, se reanudará la sesión tan pronto como sea posible y se completarán las vueltas previstas en el reglamento añadiendo una vuelta más.

Cuando sea necesario detener las mangas Clasificatorias, Semifinales o Final por accidente o causa de fuerza mayor que así lo aconseje, se actuará de la siguiente forma:

Si ha transcurrido menos del 50% de las vueltas programadas, la carrera se repetirá íntegramente, siendo montada la parrilla de salida de acuerdo al anterior paso por meta. Únicamente se podrá repostar combustible, sin más manipulaciones sobre el vehículo.

Si han transcurrido más del 50% de las vueltas programadas la carrera será válida, tomándose como clasificación válida el paso anterior por meta antes de la vuelta suspendida.

LLEGADA

La carrera se dará por finalizada una vez cumplidas las vueltas establecidas por el Reglamento particular de la Competición. En este momento el Director de Carrera presentará la bandera a cuadros al participante que vaya en cabeza y a todos los que crucen la línea de llegada a continuación. Los vehículos deberán dar entonces una vuelta de deceleración, sin adelantarse, hasta entrar en el Parque Cerrado.

Las clasificaciones de las mangas Clasificatorias y Semifinales se efectuarán en función del número de vueltas realizadas al circuito tomando bandera.

Únicamente a efectos de cubrir la totalidad de las plazas en la Final, y en caso de quedar alguna vacante, se completarán por los corredores que mayor número de vueltas hayan dado en las Semifinales después del último que haya tomado bandera, y en caso de empate por el mejor tiempo obtenido en entrenamientos.

Bajo ningún concepto podrán aparecer en las clasificaciones oficiales de las pruebas pilotos ordenados como clasificados que no haya cumplido los requisitos exigidos para ello, debiendo aparecer estos en función a su situación real en la prueba, es decir: retirados, excluidos, no clasificados, no tomaron la salida etc.

Art. 6.- Penalizaciones

Las indicadas en el artículo 9 del Reglamento Deportivo del Campeonato de Castilla la Mancha de Autocross.

Art. 7.-Reclamaciones y Apelaciones

Se procederá según lo indicado en el artículo 10 del Reglamento Deportivo de Autocross.

Art. 8.- Premios y trofeos

CLASIFICACIÓN	DIVISION I	DIVISION II	DIVISION Car Cross	DIVISION ORS
1º	Trofeo	Trofeo	Trofeo	Trofeo
2º	Trofeo	Trofeo	Trofeo	Trofeo
3º	Trofeo	Trofeo	Trofeo	Trofeo

Art. 9.- Centro de Asistencia Alertado

El centro de urgencias de Alcolea del Pinar sito en la calle real, de Alcolea del pinar, ha sido debidamente alertado de la celebración de la competición.

Teléfono urgencias: **949 30 01 75**

Croquis de evacuación:



**El presente Documento queda
aprobado a efectos Deportivos**



Fdo: Mario Jiménez González
Director Deportivo

Fecha: 29/09/2022